

# 1A68

## SIMPLEX- Silent Soft-Closing Undermount Slide(16mm)



### 仕様

- 長さ: 250mm~600mm
- 移動距離: フルエクステンション
- 引出し側板厚み: 最大16mm
- 耐荷重: 3.4kg/ペア
- 取付: アンダーマウントタイプ
- 材質: 亜鉛メッキ鋼板
- 入数: 6セット/箱

### 用途

- キッチン家具
- オフィス家具
- 木製家具など

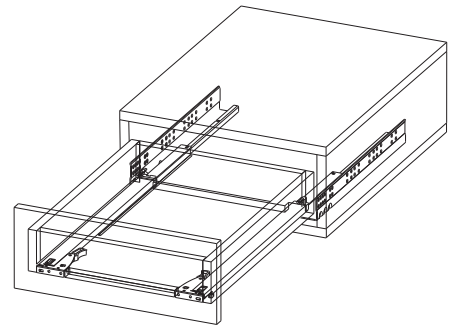

## King Slide®

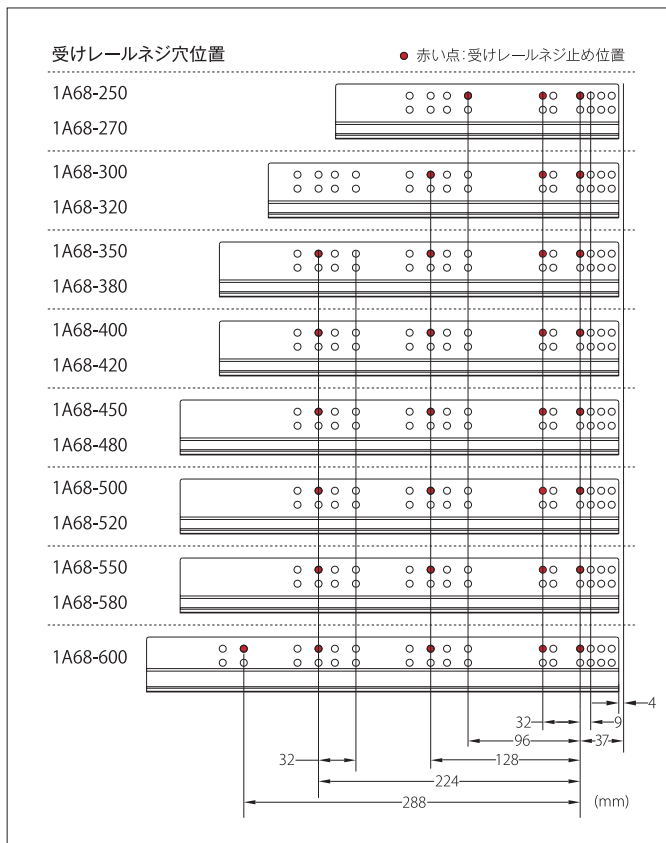

### 特徴

- セルフソフトクロー징機能付のスライドレールです。
  - スライドレールは外側から見えないため、キャビネットなどのデザイン性を損ないません。
  - 引出し側板厚は、最大16mmまで対応可能です。
  - セルフソフトクロー징機能は引出しが閉まる手前から働きます。
- ※下記表内のダンパーストローク参照。
- フロントリリースレバーの操作で引出しを取外すことができます。
  - フロントリリースレバーの調整で前板を3.5mm以内で調整が可能です。

アイテム No.	全長 (mm)	移動距離 (mm)	ダンパーストローク (mm)	耐荷重 (kg/ペア)
1A68-250	250	224	25	34
1A68-270	270	244	25	34
1A68-300	300	280	38	34
1A68-320	320	300	38	34
1A68-350	1350	340	50	34
1A68-380	380	370	50	34
1A68-400	400	390	50	34
1A68-420	420	410	50	34
1A68-450	450	440	50	34
1A68-480	480	470	50	34
1A68-500	500	490	50	34
1A68-520	520	510	50	34
1A68-550	550	540	50	34
1A68-580	580	570	50	34
1A68-600	600	590	50	34

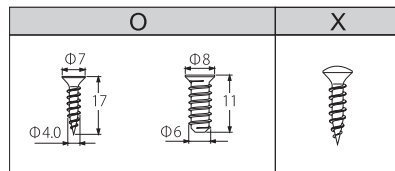

取付方法

1. レール取付前にキャビネットと引出しの寸法を確認する。
2. 受レールネジ穴位置に沿ってキャビネットに穴を開け、推奨ネジでレールをキャビネットに取付ける。
3. 図3 A・3 Bに従って引出しの底部をカットし、図3 Cのようにフロントリリースバーを取付ける。
4. キャビネットからレールを引出す。
5. 図4 Aにあるように引出しを置き、図4 Bと4 Cのようにカチッと音がするまで引出しをキャビネットの奥の方に押す。

